

FHD 33+



Naxpro-Truss FHD 33+ Traversensystem

Das FHD 33+ Traversensystem stellt eine absolute Neuigkeit in der Veranstaltungsbranche dar und revolutioniert durch seine innovative Bauform das Verhältnis zwischen Traglast und Handling.

Denn im Gegensatz zur herkömmlichen FD 33 Baureihe, welche mit drei 2 mm-starken Hauptrohren ausgestattet ist, bietet FHD 33+ ein Hauptrohr in 4 mm Wandstärke. Die daraus resultierenden Vorteile liegen auf der Hand: FHD 33+ kombiniert den logistischen Vorteil eines 3-Punkt-Traversensystems mit den hohen Belastungswerten einer 4-Punkt-Ausführung – Einsparungen in Transport- und Anschaffungskosten sind die Folge. Doch damit nicht genug: Naxpro-Truss FHD 33+ bleibt trotz der doppelt so hohen Tragfähigkeit im Vergleich zu seinem direkten Bruder FD 33 vollständig kompatibel zu FD/HD 33 und ermöglicht damit eine noch nie dagewesene Flexibilität bei nur wenig Truckspace.

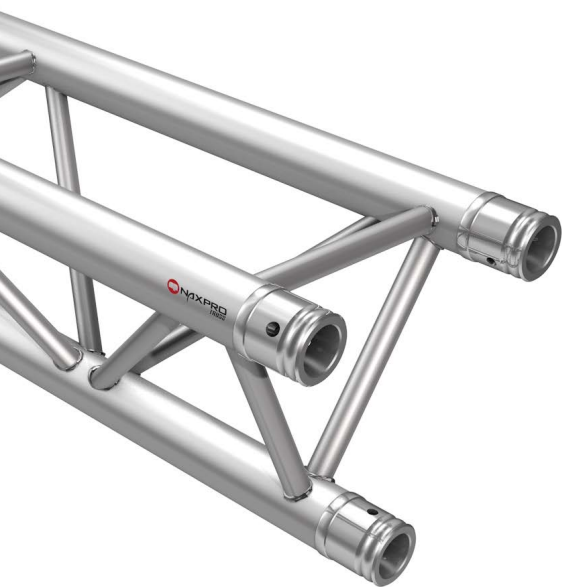

Belastungstabelle

Spannweite (m)	gleichmäßig verteilte Last	Durchbiegung	mittige Einzellast	Durchbiegung
m	kg/m	mm	kg	mm
1,0	1979,4	0,2	1979,4	0,2
2,0	987,3	1,7	1930,1	2,6
3,0	656,6	5,7	1282,8	5,9
4,0	478,9	13,2	957,9	10,6
5,0	304,8	20,6	762,0	16,6
6,0	210,2	29,7	630,6	23,9
7,0	153,2	40,5	536,1	32,7
8,0	116,2	53,0	464,6	42,8
9,0	90,8	67,1	408,5	54,4
10,0	72,6	83,0	363,1	67,5
11,0	59,2	100,6	325,6	82,1
12,0	49,0	119,9	293,9	98,2
13,0	41,0	140,9	266,7	115,9
14,0	34,7	163,7	243,0	135,3

Spezifikationen

- Breite: 290 mm
- Höhe: 258 mm
- Tragrohr: 2 Stk. 50 x 2 mm
1 Stk. 50 x 4 mm
- Füllstäbe: 20 x 2 mm
- Legierung: EN-AW 6082 T6

Inkl. Verbindungsset

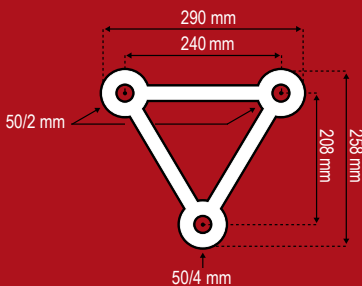

* begrenzt durch Interaktion bei Versatz / Maßgebend ist der Versatz am Verbinder
Hohe Gleichlasten sind idealisiert zu verstehen. Die Lastenleitung hat im Knoten zu erfolgen.
Die Belastungswerte sind unter Verwendung von 10,9 Bolzen berechnet. Das Hauptrohr in 4 mm Wandstärke muss bei der Montage immer senkrecht nach oben oder unten zeigen.